

# Gruar

## HC 370-R



PRODUCTOS DE CALIDAD SUPERIOR | BEST QUALITY PRODUCTS

WWW.GRUAR.NET

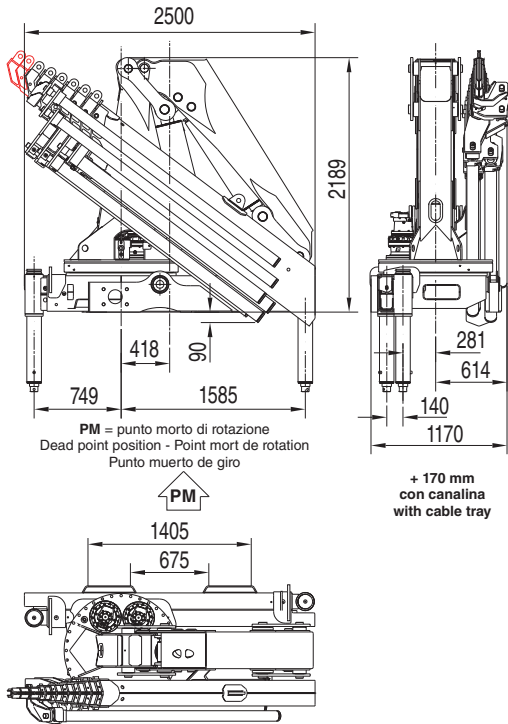

**GRU STANDARD Std Crane - Grue Standard - Grúa standard**

<b>Bracci stabilizzatori standard</b> Std outrigger booms - Bras de stabilisation std. - Brazos estabilizadores std.	<b>mm. 5540</b>
<b>Angolo di rotazione</b> Slewing angle - Angle de rotation - Giro	<b>400°</b>
<b>Tiranti di ancoraggio 42CrM04</b> Tie rods for anchorage - Tirants d'ancrage - Tirantes de fijación	<b>n° 8 M30x2</b>
<b>Portata raccomandata</b> Recommended oil flow - Débit recommandé - Caudal requerido	<b>l/min. 50</b>
<b>Capacità del serbatoio</b> Tank capacity - Capacité du réservoir - Capacidad del depósito de aceite	<b>lt. 160</b>
<b>Pressione massima</b> Rated pressure - Pression maxi - Presión máxima	<b>bar 340</b>

**HC 370-R A1**

**Massa della gru senza olio nel serbatoio**  
Overthang crane without oil in the tank  
Poids de la grue sans huile dans le réservoir  
Peso de la grúa sin aceite en el depósito

**Kg. 3720**

**Momento di sollevamento massimo**  
Maximum lifting moment - Moment de levage maxi  
Momento de elevación máxima

**tm 34,30**

**Sbraccio oleodinamico**  
Maximum hydraulic reach - Déport hydraulique - Alcance hidráulico

**Orizzontale** Horizontal - Horizontal - Horizontal **m. 6,41**  
**Verticale** Vertical - Vertical - Vertical **m. 9,91**

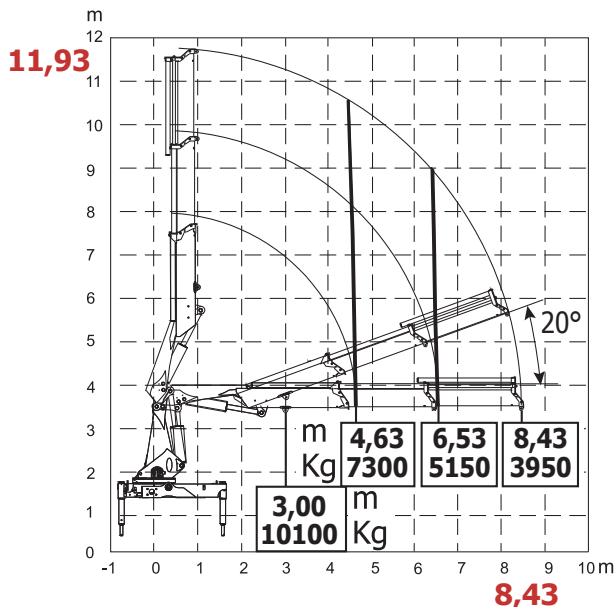
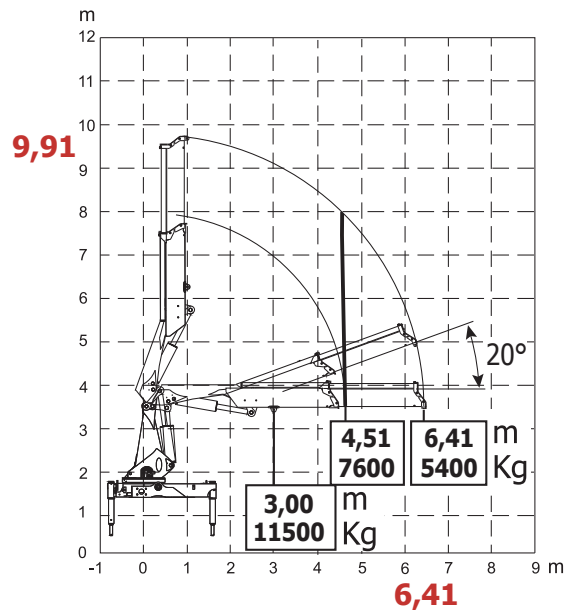

**HC 370-R A2**

**Massa della gru senza olio nel serbatoio**  
Overthang crane without oil in the tank  
Poids de la grue sans huile dans le réservoir  
Peso de la grúa sin aceite en el depósito

**Kg. 3980**

**Momento di sollevamento massimo**  
Maximum lifting moment - Moment de levage maxi  
Momento de elevación máxima

**tm 33,80**

**Sbraccio oleodinamico**  
Maximum hydraulic reach - Déport hydraulique - Alcance hidráulico

**Orizzontale** Horizontal - Horizontal - Horizontal **m. 8,43**  
**Verticale** Vertical - Vertical - Vertical **m. 11,93**

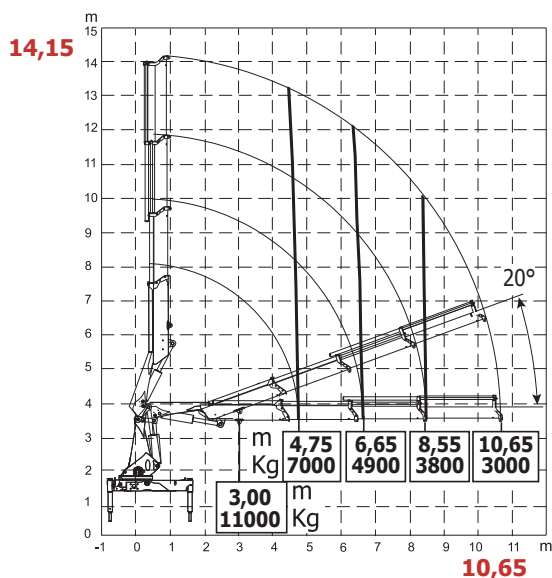

### HC 370-R A3

#### Massa della gru senza olio nel serbatoio

Overhang crane without oil in the tank  
 Poids de la grue sans huile dans le réservoir  
 Peso de la grua sin aceite en el depósito

**Kg. 4220**

#### Momento di sollevamento massimo

Maximum lifting moment - Moment de levage maxi  
 Momento de elevación máxima

**tm 33,25**

#### Sbraccio oleodinamico

Maximum hydraulic reach - Déport hydraulique - Alcance hidráulico

**Orizzontale** Horizontal - Horizontal - Horizontal

**m. 10,65**

**Verticale** Vertical - Vertical - Vertical

**m. 14,15**

### HC 370-R A4

#### Massa della gru senza olio nel serbatoio

Overhang crane without oil in the tank  
 Poids de la grue sans huile dans le réservoir  
 Peso de la grua sin aceite en el depósito

**Kg. 4450**

#### Momento di sollevamento massimo

Maximum lifting moment - Moment de levage maxi  
 Momento de elevación máxima

**tm 32,40**

#### Sbraccio oleodinamico

Maximum hydraulic reach - Déport hydraulique - Alcance hidráulico

**Orizzontale** Horizontal - Horizontal - Horizontal

**m. 12,87**

**Verticale** Vertical - Vertical - Vertical

**m. 16,37**

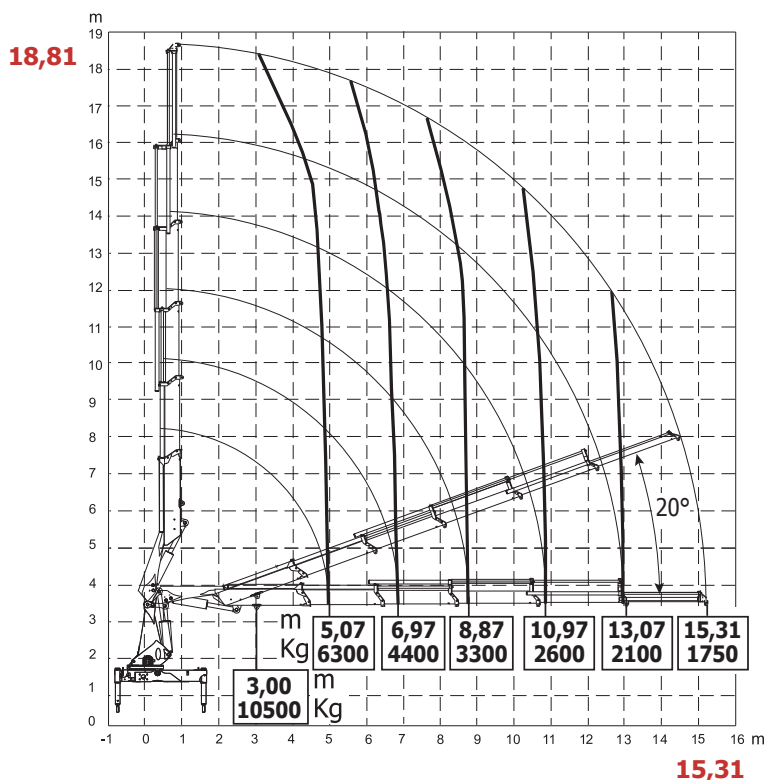
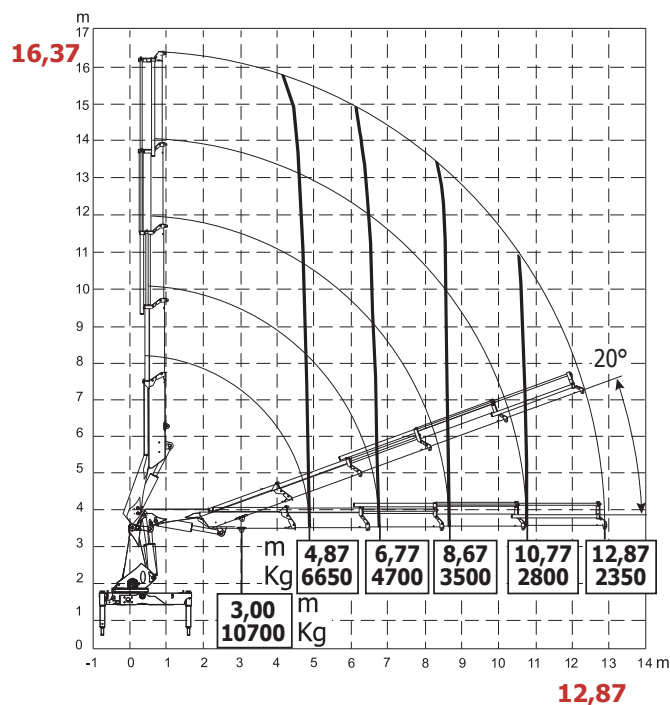

### HC 370-R A5

#### Massa della gru senza olio nel serbatoio

Overhang crane without oil in the tank  
 Poids de la grue sans huile dans le réservoir  
 Peso de la grua sin aceite en el depósito

**Kg. 4650**

#### Momento di sollevamento massimo

Maximum lifting moment - Moment de levage maxi  
 Momento de elevación máxima

**tm 32,00**

#### Sbraccio oleodinamico

Maximum hydraulic reach - Déport hydraulique - Alcance hidráulico

**Orizzontale** Horizontal - Horizontal - Horizontal

**m. 15,31**

**Verticale** Vertical - Vertical - Vertical

**m. 18,81**

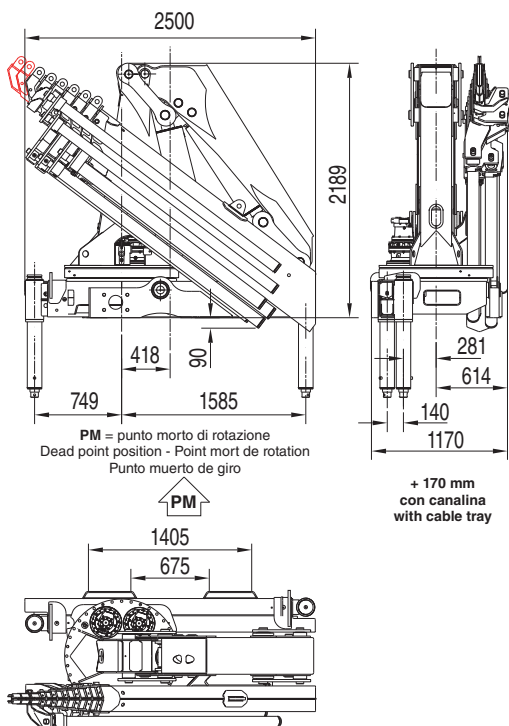

**GRU STANDARD Std Crane - Grue Standard - Grua standard**

**Bracci stabilizzatori standard** mm. 5540

Std outrigger booms - Bras de stabilisation std. - Brazos estabilizadores std.

**Angolo di rotazione** 400°

Slewing angle - Angle de rotation - Giro

**Tiranti di ancoraggio 42CrM04** n° 8 M30x2

Tie rods for anchorage - Tirants d'ancrage - Tirantes de fijación

**Portata raccomandata** l/min. 50

Recommended oil flow - Débit recommandé - Caudal requerido

**Capacità del serbatoio** lt. 160

Tank capacity - Capacité du réservoir - Capacidad del depósito de aceite

**Pressione massima** bar 340

Rated pressure - Pression maxi - Presión máxima

**HC 370-R A6**

**Massa della gru senza olio nel serbatoio**

Overthang crane without oil in the tank

Poids de la grue sans huile dans le réservoir

Peso de la grua sin aceite en el depósito

**Kg. 4850**

**Momento di sollevamento massimo**

Maximum lifting moment - Moment de levage maxi

Momento de elevación máxima

**tm 31,20**

**Sbraccio oleodinamico**

Maximum hydraulic reach - Déport hydraulique - Alcance hidráulico

**Orizzontale** Horizontal - Horizontal - Horizontal **m. 17,61**

**Verticale** Vertical - Vertical - Vertical **m. 21,10**

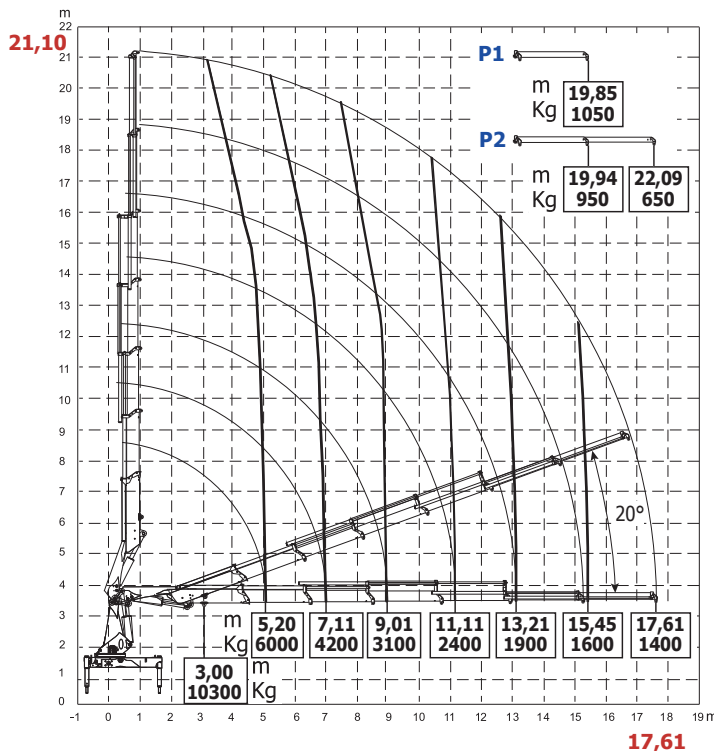
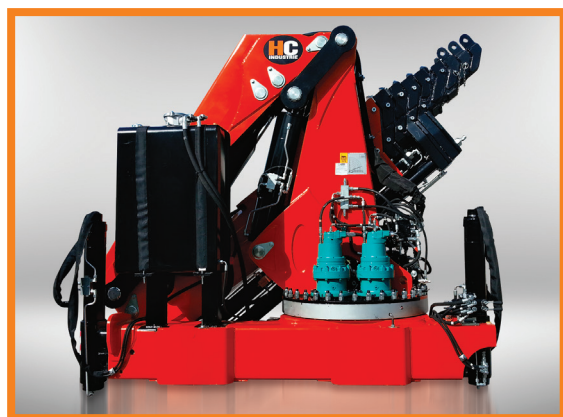

TUTTI I DATI TECNICI POSSONO ESSERE CAMBIATI SENZA PREAVVISO - ALL TECHNICAL DATA CAN BE CHANGED WITHOUT NOTICE  
TOUS LES DONNEES TECHNIQUES PEUVENT ETRE MODIFIEES SANS PREAVIS - TODOS LOS DATOS TECNICOS PUEDEN SER CAMBIADOS SIN AVISO

GRUAR

Thames 438 C1414DCJ - Ciudad Autónoma de Buenos Aires

República Argentina | Tel: +54 11 4855-0495

Email: ventas@gruar.net - Website: www.gruar.net